

Fig16-1. 社会自立状況：てんかんととの関連
症候性全般てんかん N=33

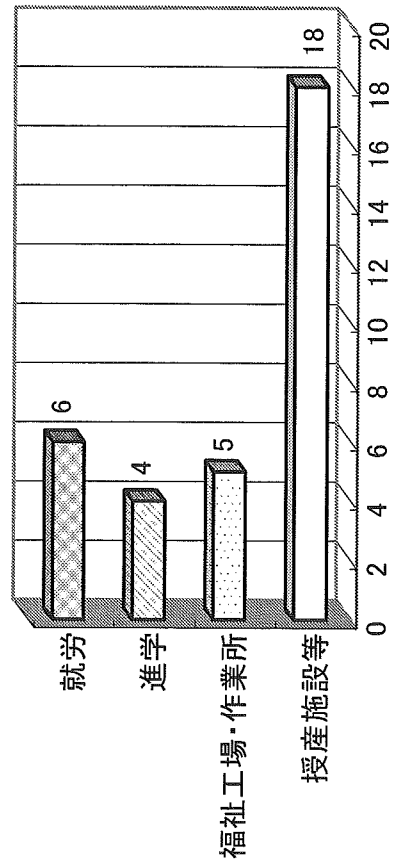

Fig16-2. 社会自立状況：てんかんととの関連
症候性部分てんかん N=9

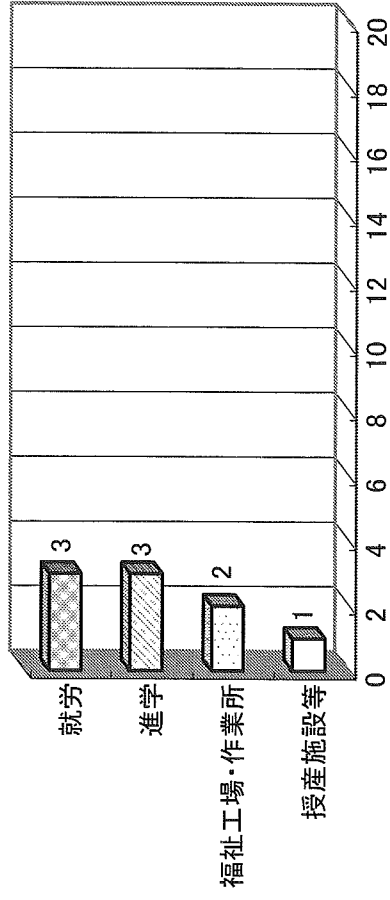

Fig17-1. 社会自立状況：発作予後とIQ/DQの関連
発作抑制群 N=25

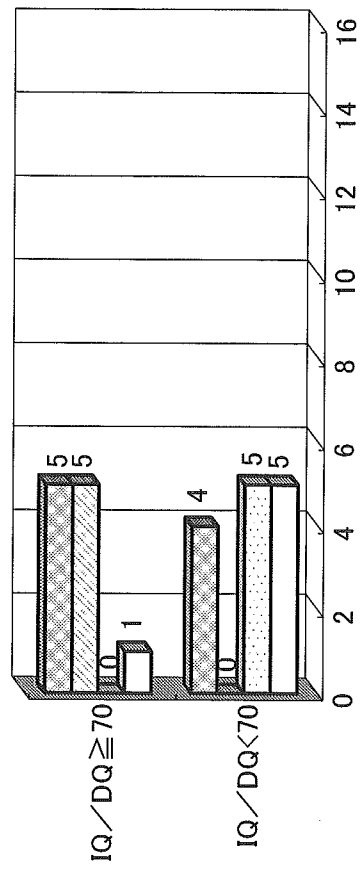
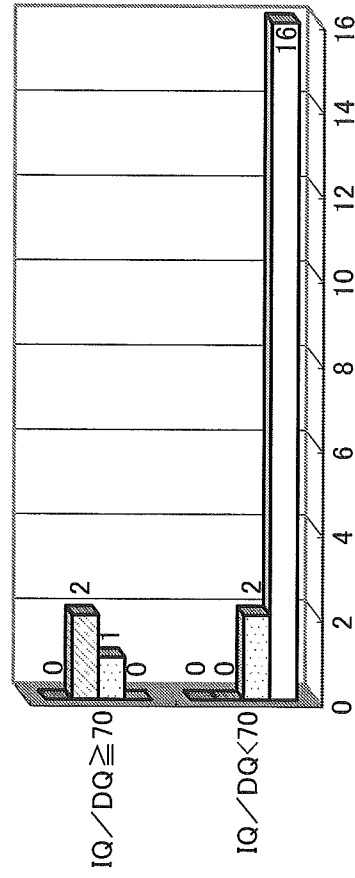

Fig17-2. 社会自立状況：発作予後とIQ/DQの関連
発作持続群 N=21



□ 授産施設等 □ 福祉工場・作業所 □ 進学 □ 就労

□ 授産施設等 □ 福祉工場・作業所 □ 進学 □ 就労

Fig18-1. 社会自立状況：療育指導との関連
発作抑制-IQ/DQ ≥ 70 N=11

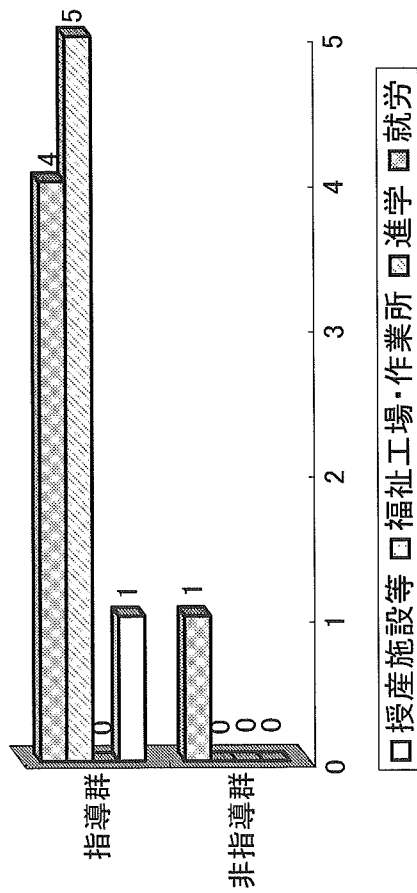

Fig19-1. 社会自立状況：療育指導との関連
発作持続群-IQ/DQ ≥ 70 N=3

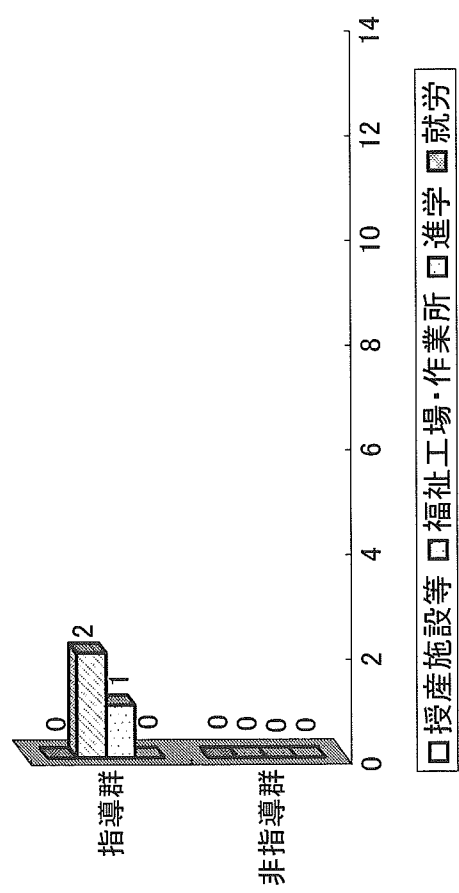

Fig18-2. 社会自立状況：療育指導との関連
発作抑制-IQ/DQ < 70 N=14

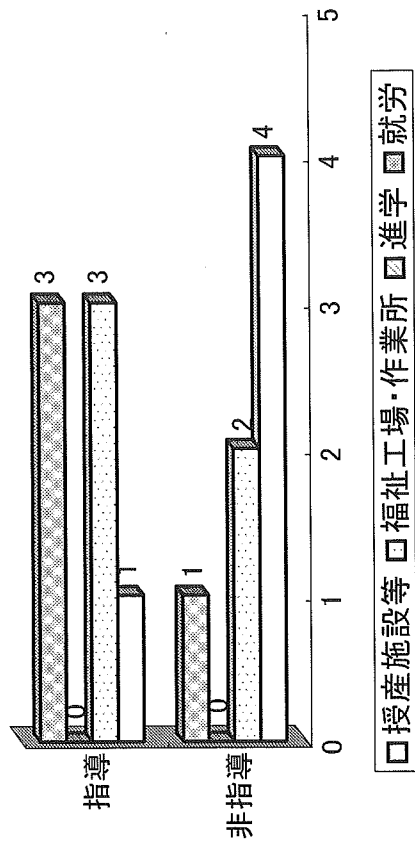

Fig19-2. 社会自立状況：療育指導との関連
発作持続群-IQ/DQ < 70 N=18

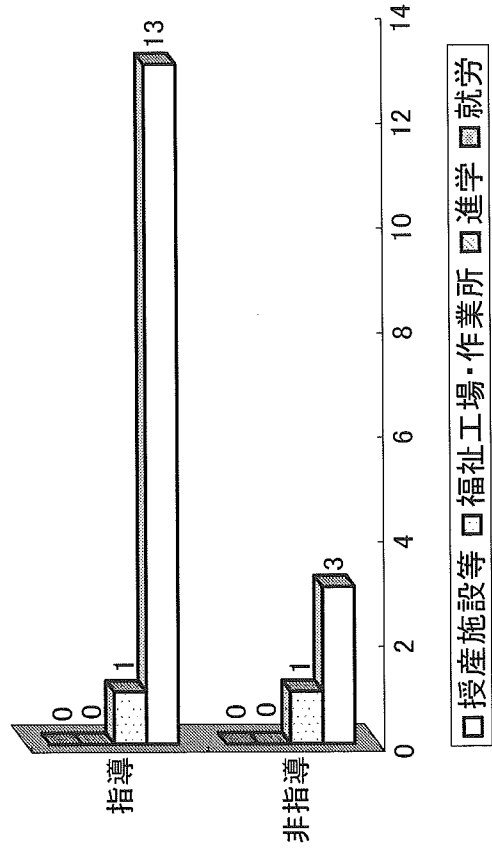

Fig20. 行動問題の指摘(就学前) N=46

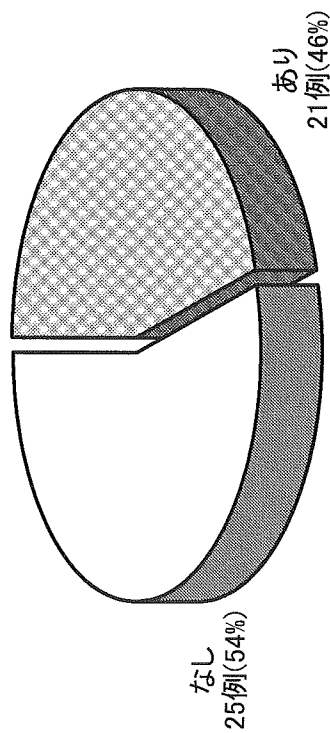

Fig21. 行動問題の指摘(小学校) N=46

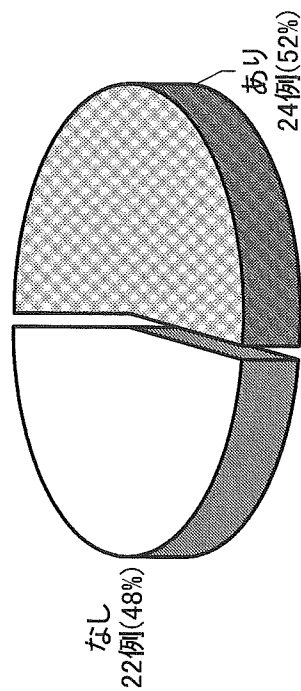

Fig22. 行動問題の指摘(中学校) N=46

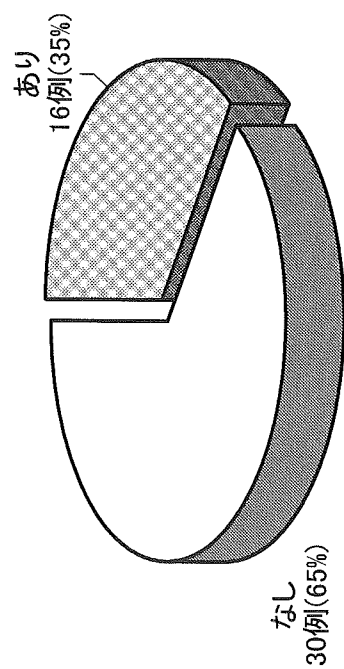

Fig23. 発達時期毎の行動問題の比率

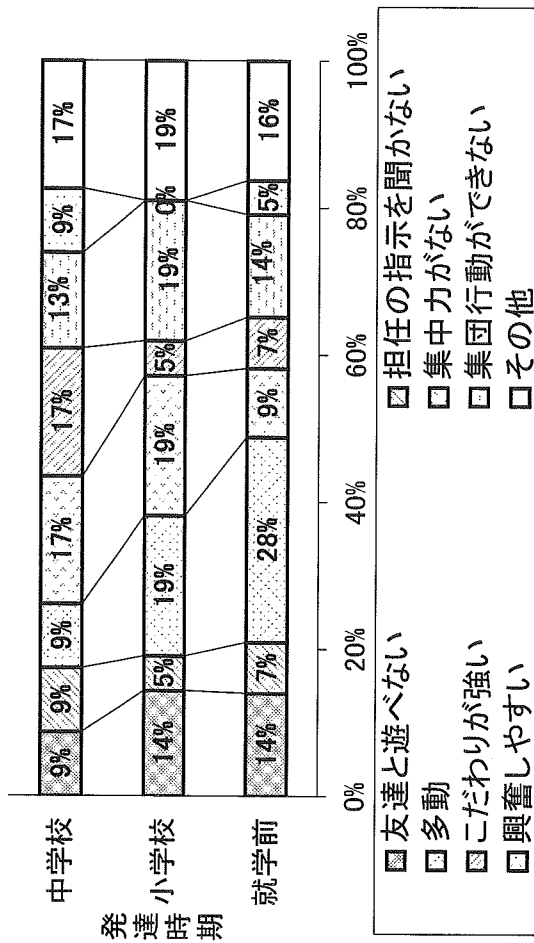

Fig24. てんかんに関連した悩み(就学前) N=46

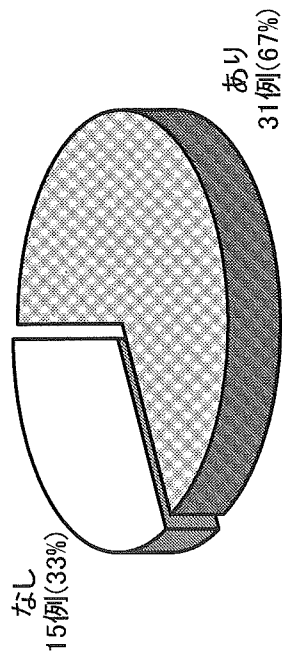

Fig25. てんかんに関連した悩み(小学校) N=46

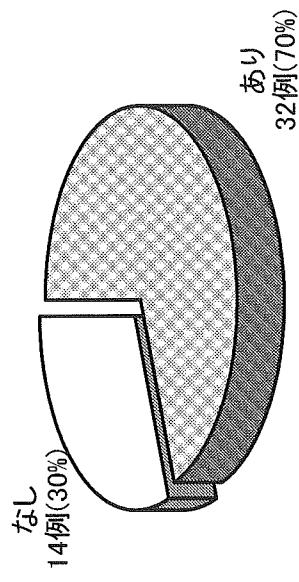

Fig26. てんかんに関連した悩み(中学校) N=46

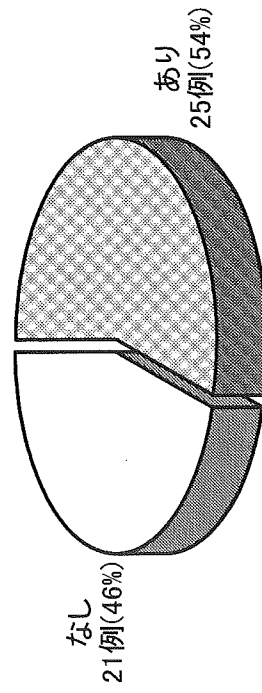

Fig27. てんかんに関連した悩み(現在) N=46

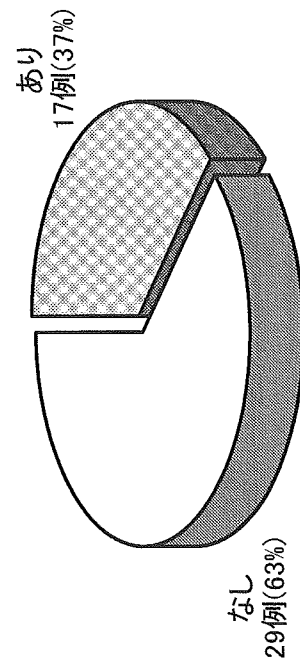

Fig28. 発達時期毎のてんかんに関連する悩みの比率
N=46

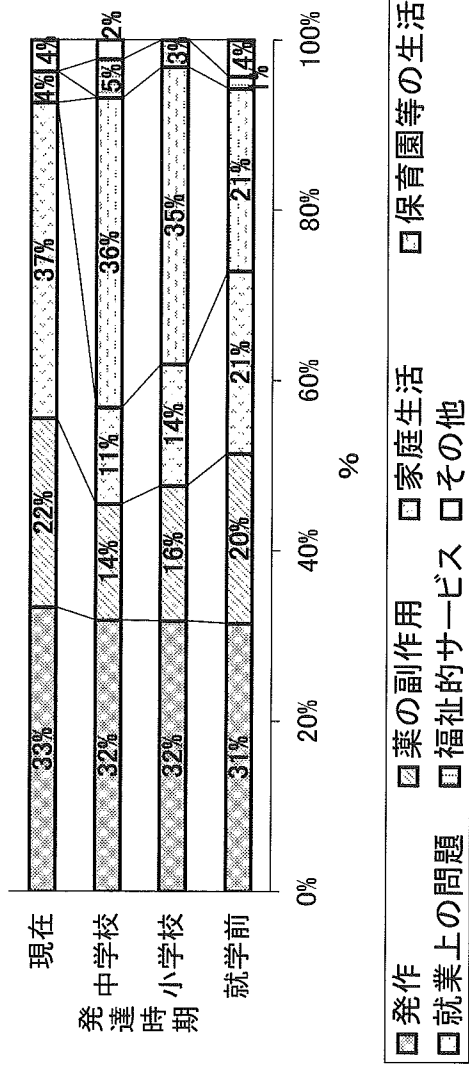

Fig29. 悩みの相談相手(就学前) N=46

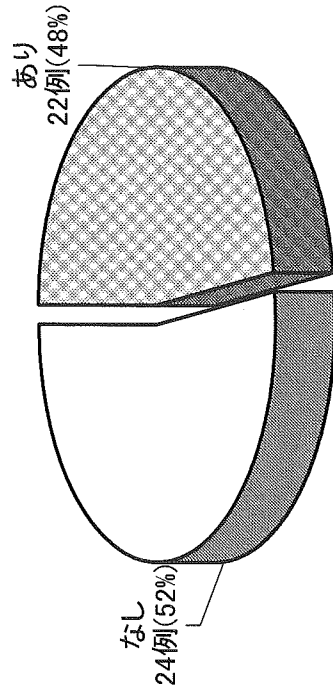

Fig30. 悩みの相談相手(小学校) N=46

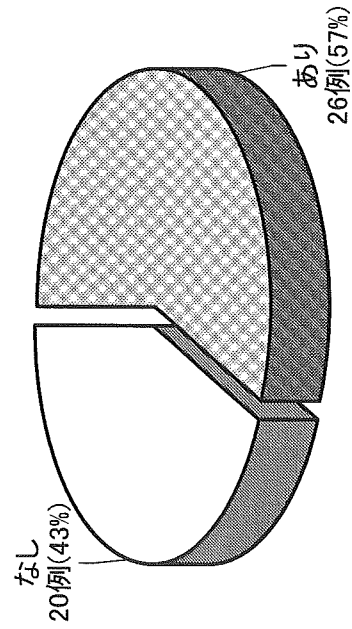

Fig31. 悩みの相談相手(中学校) N=46

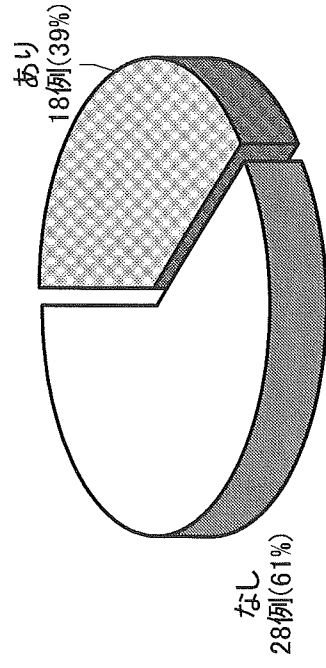
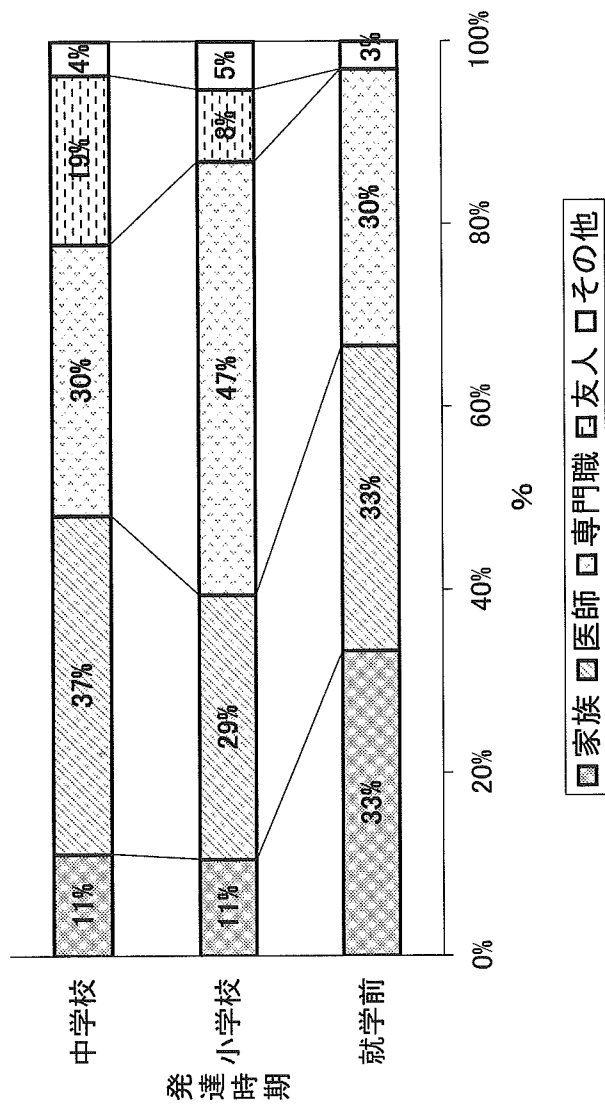
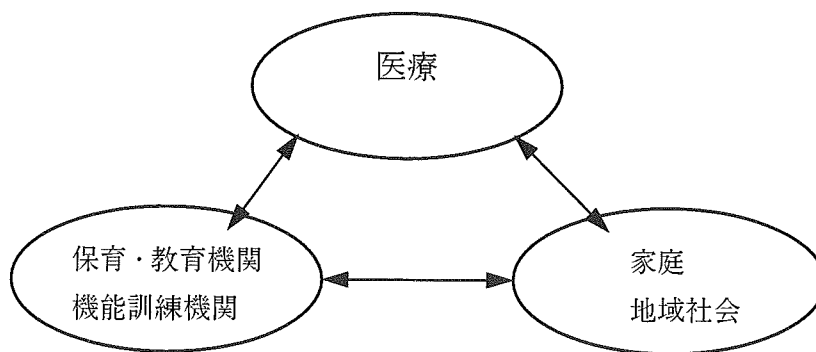
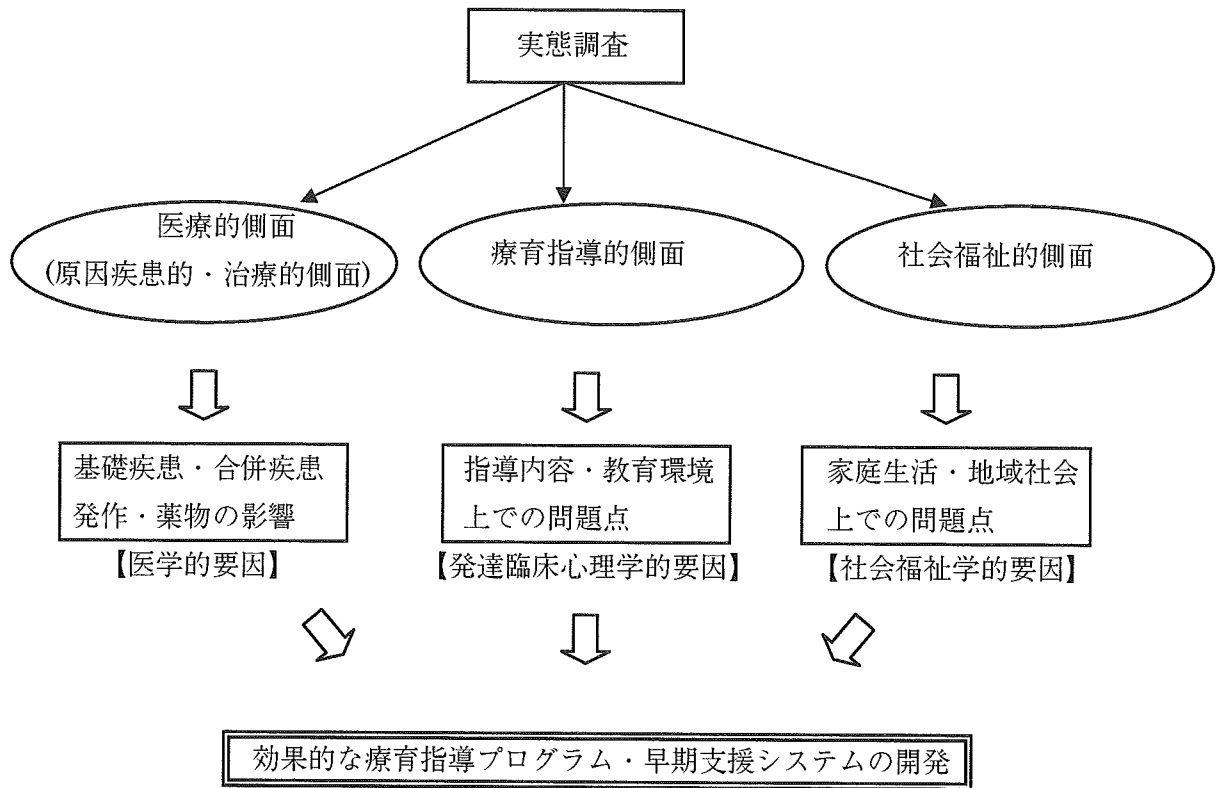

Fig32. 発達時期毎の悩みの相談相手の比率 N=46



資料 1

研究の目的、方法及び期待される効果



てんかん患者様の社会的自立に関するアンケートのお願い

当院では患者様のよりよい社会参加をめざして、乳幼児期から成人期までの患者様を取り巻く医療面や生活面の様々な問題に対して、積極的にその解決策を見出すことに取り組んでいます。

今回、乳幼児時期に入院して療育指導を受けた患者様の中で、その後外来に通院している患者様に対して、適切な医療的、療育的、福祉的支援のあり方を模索していくためにアンケート調査をさせて頂くことにしました。

これまでの医療的な経過やご家庭や地域での生活の様子について調査をさせて頂きたいと思っております。ご協力をよろしくお願い致します。尚、調査結果は総合集計による分析を行いますので、個人が特定されることは一切ありませんので予めご了解下さい。

ご記入は、ご両親のいずれかをお願い致します。たいへんお手数ですが、アンケート用紙にご記入頂いた後は、平成 17 年 2 月 28 日(月)までにご返送下さいますようお願い申し上げます。

国立病院機構 静岡てんかん・神経医療センター

小児科医長 重松秀夫 療育指導室 杉山修
連絡先：Tel (054)245-5446

患者様氏名： _____ 生年月日 昭和 _____ 年 _____ 月 _____ 日(歳 月)

ご記入者名： _____ (本人との続柄 _____)

A) 現在の病気の様子

1. 現在、てんかん発作はありますか？ (はい・いいえ)

(発作名、発作頻度、発作時間帯を丸で囲んでください、複数該当する場合は全てを丸で囲んで下さい)

1) てんかん発作のタイプはどれですか？ (部分発作・全般発作・両方・わからない・ない)

2) 発作で転倒することがありますか？ (はい・いいえ)

倒れてケガをしますか？ (しばしば、時々、ない)

3) 現在の発作の内容を教えてください。

①けいれんする発作： 日に1回・週に1回・月に1回・年に1回・なし / (睡眠中・覚醒中)

具体的内容： [_____]

a. 強直発作 (日に1回・週に1回・月に1回・年に1回・なし) / (睡眠中・覚醒中)

b. 間代発作 (日に1回・週に1回・月に1回・年に1回・なし) / (睡眠中・覚醒中)

c. 強直間代発作 (日に1回・週に1回・月に1回・年に1回・なし) / (睡眠中・覚醒中)

d. ミオクロニー発作 (日に1回・週に1回・月に1回・年に1回・なし) / (睡眠中・覚醒中)

②けいれんしない発作

1)意識がなくなるのが主体の発作：

日に1回・週に1回・月に1回・年に1回・なし / (睡眠中・覚醒中)

具体的内容： [_____]

e. (定型・非定型)欠神発作 (日に1回・週に1回・月に1回・年に1回・なし) / (睡眠中・覚醒中)

f. 複雑部分発作 (日に1回・週に1回・月に1回・年に1回・なし) / (睡眠中・覚醒中)
2)意識が保たれ自覚できる発作:

日に1回・週に1回・月に1回・年に1回・なし / (睡眠中・覚醒中)
具体的内容:

[]

2. 乳幼児期に入院した頃の発作症状と比較して、適当と思われるものを丸で囲んでください。

- a. 発作症状は、ほぼ消失した
- b. 発作症状は、軽くなっている
- c. 発作症状は、それほど変わらない
- d. 発作症状は、むしろ悪くなっている

3. 現在、くすりを飲んでいますか?(いいえ・はい 服薬剤数: _____)

4. 3. で「はい」と答えて人に対して、

現在飲んでいるくすりの内容を教えてください。(該当するものは全てを丸で囲んで、薬剤量はわかるものだけお答えください)

- a. アレビアチン・ヒダントール(フェイトン) _____ mg (朝と夕の2回・朝と昼と夜の3回)
- b. テグレート(カルバマゼピン) _____ mg (朝と夕の2回・朝と昼と夜の3回)
- c. エクセگران(ゾニサミド) _____ mg (朝と夕の2回・朝と昼と夜の3回)
- d. デパケン・セレニカ・ハイセレニン(バルプロ酸ナトリウム) _____ mg (朝と夕の2回・朝と昼と夜の3回)
- e. フェノバル(フェノバルビタール) _____ mg (朝と夕の2回・朝と昼と夜の3回)
- f. マイソリン(プリミドン) _____ mg (朝と夕の2回・朝と昼と夜の3回)
- g. リボトリール・ランドセン(クロセバム) _____ mg (朝と夕の2回・朝と昼と夜の3回)
- h. ベンザリン(ニトラゼパム) _____ mg (朝と夕の2回・朝と昼と夜の3回)
- i. ザロンチン・エピレオプチネル(エトサクシミド) _____ mg (朝と夕の2回・朝と昼と夜の3回)
- j. マイスタン(クロバザム) _____ mg (朝と夕の2回・朝と昼と夜の3回)
- k. ホリゾン・セルシン(ジアゼパム) _____ mg (朝と夕の2回・朝と昼と夜の3回)
- l. その他 _____ mg (朝と夕の2回・朝と昼と夜の3回)

5. 3. で「はい」と答えて人に対して、

くすりはきちんと飲んでますか?(a. 規則的、b. だいたい規則的、c. よく忘れる、d. その他)

6. 現在、てんかん発作やくすりのことで困っていることはありますか? (いいえ・はい)

7. 6. で「はい」と答えた人に対して、

それはどんなことですか?(該当するものを丸で囲んで下さい)

(a. 治療のこと、b. 発作の危険、c. 生活面への影響、d. 就業上の問題、e. その他)

具体的にお書き下さい

[]

8. 現在、発作やくすりのこと以外でなにか困っていることはありますか？（いいえ・はい）

9. 8. で「はい」と答えた人に対して、

それはどんなことですか？(該当するものを丸で囲んで下さい)

(a. 身体面、b. 家庭生活、c. 就職のこと、d. 福祉的サービス、e. その他)

具体的にお書き下さい

()

B) 保育園・幼稚園(通園施設を含む)の時の様子

1. 乳幼児期には、どのような指導機関に通っていましたか？(該当するものを丸で囲んでください)

(a. 保育園、b. 幼稚園、c. 通園施設、d. その他_____)

2. どの位の頻度で通っていましたか？(該当するものを丸で囲んでください)

(a. 毎日、b. 週に1～2日、c. 隔週に1日、d. 月に1日、e. その他)

3. 指導機関で、何か問題を指摘されたことはありましたか？(いいえ・はい)

4. 3. で「はい」と答えた人に対して、

それはどんなことですか？(該当するものを丸で囲んで下さい)

(a. 多動、b. 集中力がない、c. 友達と遊べない、d. 集団行動ができない、e. 興奮しやすい、

f. 他児に暴力を振るう、g. 担任の指示を聞かない、h. こだわりが強い、

i. その他_____)

5. 患者様は、担任の先生に十分理解されておりましたか？(はい・いいえ)

6. 保育園や幼稚園などに通っていて、患者様は成長したと感じましたか？(はい・いいえ)

(成長したと感じたものを丸で囲んで下さい：a.運動面、b.親子関係、c.友達関係、d.身辺自立、e.言葉)

7. てんかんという病気があることで困っていたことはありましたか？（いいえ・はい）

8. 7. で「はい」と答えた人に対して、

それはどんなことですか？(該当するものを丸で囲んで下さい)

(a. てんかん発作、b. くすりの副作用、c. 家庭生活、d. 保育園等での生活、e. 担任の先生、

f. 福祉的サービス、g. その他)

具体的にお書き下さい

()

9. 7. で「はい」と答えた人に対して、
そのときに誰かに相談することができましたか？(いいえ・はい：(誰に)_____)

C) 小学校時代の様子

1. 小学校は、どのような教育機関に通っていましたか？(該当するものを丸で囲んでください)
(a. 普通小学校、b. 小学校特殊学級、c. 養護学校小学部(知的障害)、d. 養護学校小学部(肢体不自由)、e. 養護学校小学部(盲)、f. 養護学校小学部(ろう)、g. 養護学校小学部(病弱)、
h. その他_____)

2. どの位の頻度で通っていましたか？(該当するものを丸で囲んでください)
(a. 毎日、b. 週に1～2日、c. 隔週に1日、d. 月に1日、e. その他)

3. 教育機関で、何か問題を指摘されたことはありましたか？(いいえ・はい)

4. 3. で「はい」と答えた人に対して、
それはどんなことですか？(該当するものを丸で囲んで下さい)
(a. 多動、b. 集中力がない、c. 友達と遊べない、d. 集団行動ができない、e. 興奮しやすい、
f. 他の児童に暴力を振るう、g. 担任の指示を聞かない、h. こだわりが強い、
i. その他_____)

5. 患者様は、担任の先生に十分理解されておりましたか？(はい・いいえ)

6. 小学校に通っていて、患者様は成長したと感じましたか？(はい・いいえ)
(成長したと感じたものを丸で囲んで下さい：a. 運動面、b. 親子関係、c. 友達関係、
d. 身辺自立、e. 学習面：_____、f. その他_____)

7. てんかんという病気があることで困っていたことはありましたか？ (いいえ・はい)

8. 7. で「はい」と答えた人に対して、
それはどんなことですか？(該当するものを丸で囲んで下さい)
(a. てんかん発作、b. くすりの副作用、c. 家庭生活、d. 学校生活、e. 担任の先生、
f. 福祉的サービス、g. その他)
具体的にお書き下さい

(_____)

9. 7. で「はい」と答えた人に対して、
そのときに誰かに相談することができましたか？(いいえ・はい：(誰に)_____)

D) 中学校時代の様子

1. 中学校は、どのような教育機関に通っていましたか?(該当するものを丸で囲んでください)
(a. 普通中学校、b. 中学校特殊学級、c. 養護学校中学部(知的障害)、d. 養護学校中学部(肢体不自由)、e. 養護学校中学部(盲)、f. 養護学校中学部(ろう)、g. 養護学校中小学部(病弱)、
h. その他_____)
2. どの位の頻度で通っていましたか?(該当するものを丸で囲んでください)
(a. 毎日、b. 週に1~2日、c. 隔週に1日、d. 月に1日、e. その他)
3. 教育機関で、何か問題を指摘されたことはありましたか?(いいえ・はい)
4. 3. で「はい」と答えた人に対して、
それはどんなことですか?(該当するものを丸で囲んで下さい)
(a. 多動、b. 集中力がない、c. 友達と遊べない、d. 集団行動ができない、e. 興奮しやすい、
f. 他の児童に暴力を振るう、g. 担任の指示を聞かない、h. こだわりが強い、
i. その他_____)
5. 患者様は、担任の先生に十分理解されていましたか?(はい・いいえ)
6. 中学校に通っていて、患者様は成長したと感じましたか?(はい・いいえ)
(成長したと感じたものを丸で囲んで下さい：a. 運動面、b. 親子関係、c. 友達関係、
d. 身辺自立、e. 学習面：_____、f. その他_____)
7. てんかんという病気があることで困っていたことはありましたか? (いいえ・はい)
8. 7. で「はい」と答えた人に対して、
それはどんなことですか?(該当するものを丸で囲んで下さい)
(a. てんかん発作、b. くすりの副作用、c. 家庭生活、d. 学校生活、e. 担任の先生、
f. 福祉的サービス、g. その他)
具体的にお書き下さい
9. 7. で「はい」と答えた人に対して、
そのときに誰かに相談することができましたか?(いいえ・はい：(誰に)_____)

E)現在の社会参加状況

1. 現在、どのような社会生活をしていますか？(該当するものを丸で囲んでください、必要に応じて数字または文字でお答えください)

a. 就学中；(①専門学校、②短大、③大学；___年生)

b. 就労；職名_____、経験年数___年
(以前は職についていたが___年前から職についていない)

c. 入所更生施設

d. 通所更生施設

e. 入所授産施設

f. 通所授産施設

g. 小規模作業所

h. 福祉工場

i. デイサービス施設

j. A型／B型通園事業

k. 在宅

l. その他()

2. 最終学歴_____

F) その他

何かございましたら、ご自由にお書き下さい。

[]

御協力有り難うございました。

資料 3.

【家族の皆様へ】

てんかん患者様の社会的自立に関するアンケートのお願い

当院では患者様のよりよい社会参加をめざして、乳幼児期から成人期までの患者様を取り巻く医療面や生活面の様々な問題に対して、積極的にその解決策を見出すことに取り組んでいます。

今回、乳幼児時期に入院して療育指導を受けた患者様の中で、その後外来に通院している患者様に対して、適切な医療的、療育的、福祉的支援のあり方を模索していくためにアンケート調査をさせて頂くことにしました。

これまでの医療的な経過やご家庭や地域での生活の様子について調査をさせて頂きたいと思えます。ご協力をよろしくお願い致します。尚、調査結果は総合集計による分析を行いますので、個人が特定されることは一切ありませんので予めご了解下さい。

ご記入は、ご両親のいずれかをお願い致します。たいへんお手数ですが、アンケート用紙にご記入頂いた後は、平成 17 年 12 月 28 日(水)までにご返送下さいますようお願い申し上げます。

国立病院機構 静岡てんかん・神経医療センター

小児科医長 重松秀夫 発達支援室 杉山修

連絡先：Tel (054)245-5446

患者様氏名：_____ 生年月日 昭和____年____月____日(歳 月)

ご記入者名：_____ (本人との続柄____)

A) 現在の病気の様子

1. 現在、てんかん発作はありますか？ (はい・いいえ)

(発作名、発作頻度、発作時間帯を丸で囲んでください、複数該当する場合は全てを丸で囲んで下さい)

1) てんかん発作のタイプはどれですか？ (部分発作・全般発作・両方・わからない・ない)

2) 発作で転倒することがありますか？ (はい・いいえ)

倒れてケガをしますか？ (しばしば、時々、ない)

3) 現在の発作の内容を教えてください。

①けいれんする発作： 日に1回・週に1回・月に1回・年に1回・なし / 睡眠中・覚醒中

具体的内容：[

a. 強直発作 (日に1回・週に1回・月に1回・年に1回・なし) / (睡眠中・覚醒中)

b. 間代発作 (日に1回・週に1回・月に1回・年に1回・なし) / (睡眠中・覚醒中)

c. 強直間代発作 (日に1回・週に1回・月に1回・年に1回・なし) / (睡眠中・覚醒中)

d. ミオクローニー発作 (日に1回・週に1回・月に1回・年に1回・なし) / (睡眠中・覚醒中)

②けいれんしない発作

1)意識がなくなるのが主体の発作：

日に1回・週に1回・月に1回・年に1回・なし / (睡眠中・覚醒中)

具体的内容：[

- e. (定型・非定型)欠神発作 (日に1回・週に1回・月に1回・年に1回・なし)／(睡眠中・覚醒中)
- f. 複雑部分発作 (日に1回・週に1回・月に1回・年に1回・なし)／(睡眠中・覚醒中)

2)意識が保たれ自覚できる発作:

日に1回・週に1回・月に1回・年に1回・なし / (睡眠中・覚醒中)

具体的内容:

[]

2. 乳幼児期に入院した頃の発作症状と比較して、適当と思われるものを丸で囲んでください。

- a. 発作症状は、ほぼ消失した
- b. 発作症状は、軽くなっている
- c. 発作症状は、それほど変わらない
- d. 発作症状は、むしろ悪くなっている

3. 現在、くすりを飲んでいますか?(いいえ・はい 服薬剤数: _____)

4. 3. で「はい」と答えて人に対して、

現在飲んでいるくすりの内容を教えてください。(該当するものは全てを丸で囲んで、薬剤量はわかるものだけお答えください)

- a. アレピアチン・ヒダントール(フェイトイン) _____ mg (朝と夕の2回・朝と昼と夜の3回)
- b. テグレトール(カルバマゼピン) _____ mg (朝と夕の2回・朝と昼と夜の3回)
- c. エクセグラン(ゾニサミド) _____ mg (朝と夕の2回・朝と昼と夜の3回)
- d. デパケン・セレニカ・ハイセレニン(バルプロ酸ナトリウム) _____ mg (朝と夕の2回・朝と昼と夜の3回)
- e. フェノバル(フェノバルビダール) _____ mg (朝と夕の2回・朝と昼と夜の3回)
- f. マイソリン(プリミドン) _____ mg (朝と夕の2回・朝と昼と夜の3回)
- g. リボトリール・ランドセン(カマゼパム) _____ mg (朝と夕の2回・朝と昼と夜の3回)
- h. ベンザリン(ニトラゼパム) _____ mg (朝と夕の2回・朝と昼と夜の3回)
- i. ザロンチン・エピレオプチネル(エトサクシミド) _____ mg (朝と夕の2回・朝と昼と夜の3回)
- j. マイスタン(クロバザム) _____ mg (朝と夕の2回・朝と昼と夜の3回)
- k. ホリゾン・セルシン(ジアゼパム) _____ mg (朝と夕の2回・朝と昼と夜の3回)
- l. その他 _____ mg (朝と夕の2回・朝と昼と夜の3回)

5. 3. で「はい」と答えて人に対して、

くすりはきちんと飲んでいますか?(a. 規則的、b. だいたい規則的、c. よく忘れる、d. その他)

6. 現在、てんかん発作やくすりのことで困っていることはありますか? (いいえ・はい)

7. 6. で「はい」と答えた人に対して、

それはどんなことですか?(該当するものを丸で囲んで下さい)

(a. 治療のこと、b. 発作の危険、c. 生活面への影響、d. 就業上の問題、e. その他)

具体的にお書き下さい

[]

8. 現在、発作やくすりのこと以外でなにか困っていることはありますか？ (いいえ・はい)

9. 8. で「はい」と答えた人に対して、
それはどんなことですか？(該当するものを丸で囲んで下さい)
(a. 身体面、b. 家庭生活、c. 就職のこと、d. 福祉的サービス、e. その他)
具体的にお書き下さい

()

B) 保育園・幼稚園(通園施設を含む)の時の様子

1. 乳幼児期には、どのような指導機関に通っていましたか？(該当するものを丸で囲んでください)
(a. 保育園、b. 幼稚園、c. 通園施設、d. その他_____)
2. どの位の頻度で通っていましたか？(該当するものを丸で囲んでください)
(a. 毎日、b. 週に1～2日、c. 隔週に1日、d. 月に1日、e. その他)
3. 指導機関で、何か問題を指摘されたことはありましたか？(いいえ・はい)
4. 3. で「はい」と答えた人に対して、
それはどんなことですか？(該当するものを丸で囲んで下さい)
(a. 多動、b. 集中力が無い、c. 友達と遊べない、d. 集団行動ができない、e. 興奮しやすい、
f. 他児に暴力を振るう、g. 担任の指示を聞かない、h. こだわりが強い、
i. その他_____)
5. 患者様は、担任の先生に十分理解されておりましたか？(はい・いいえ)
6. 保育園や幼稚園などに通っていて、患者様は成長したと感じましたか？(はい・いいえ)
(成長したと感じたものを丸で囲んで下さい：a.運動面、b.親子関係、c.友達関係、d.身辺自立、e.言葉)
7. てんかんという病気があることで困っていたことはありましたか？ (いいえ・はい)
8. 7. で「はい」と答えた人に対して、
それはどんなことですか？(該当するものを丸で囲んで下さい)
(a. てんかん発作、b. くすりの副作用、c. 家庭生活、d. 保育園等での生活、e. 担任の先生、
f. 福祉的サービス、g. その他)
具体的にお書き下さい

()

9. 7. で「はい」と答えた人に対して、
そのときに誰かに相談することができましたか？(いいえ・はい：(誰に)_____)

C) 小学校時代の様子

1. 小学校は、どのような教育機関に通っていましたか？(該当するものを丸で囲んでください)
(a. 普通小学校、b. 小学校特殊学級、c. 養護学校小学部(知的障害)、d. 養護学校小学部(肢体不自由)、e. 養護学校小学部(盲)、f. 養護学校小学部(ろう)、g. 養護学校小学部(病弱)、
h. その他_____)

2. どの位の頻度で通っていましたか？(該当するものを丸で囲んでください)
(a. 毎日、b. 週に1～2日、c. 隔週に1日、d. 月に1日、e. その他)

3. 教育機関で、何か問題を指摘されたことはありましたか？(いいえ・はい)

4. 3. で「はい」と答えた人に対して、
それはどんなことですか？(該当するものを丸で囲んで下さい)
(a. 多動、b. 集中力が無い、c. 友達と遊べない、d. 集団行動ができない、e. 興奮しやすい、
f. 他の児童に暴力を振るう、g. 担任の指示を聞かない、h. こだわりが強い、
i. その他_____)

5. 患者様は、担任の先生に十分理解されておりましたか？(はい・いいえ)

6. 小学校に通っていて、患者様は成長したと感じましたか？(はい・いいえ)
(成長したと感じたものを丸で囲んで下さい：a. 運動面、b. 親子関係、c. 友達関係、
d. 身辺自立、e. 学習面：_____、f. その他_____)

7. てんかんという病気があることで困っていたことはありましたか？ (いいえ・はい)

8. 7. で「はい」と答えた人に対して、
それはどんなことですか？(該当するものを丸で囲んで下さい)
(a. てんかん発作、b. くすりの副作用、c. 家庭生活、d. 学校生活、e. 担任の先生、
f. 福祉的サービス、g. その他)
具体的にお書き下さい

(_____)

9. 7. で「はい」と答えた人に対して、
そのときに誰かに相談することができましたか？(いいえ・はい：(誰に)_____)

D) 中学校時代の様子

1. 中学校は、どのような教育機関に通っていましたか？(該当するものを丸で囲んでください)
(a. 普通中学校、b. 中学校特殊学級、c. 養護学校中学部(知的障害)、d. 養護学校中学部(肢体不自由)、e. 養護学校中学部(盲)、f. 養護学校中学部(ろう)、g. 養護学校中学部(病弱)、h. その他_____)
2. どの位の頻度で通っていましたか？(該当するものを丸で囲んでください)
(a. 毎日、b. 週に1～2日、c. 隔週に1日、d. 月に1日、e. その他)
3. 教育機関で、何か問題を指摘されたことはありましたか？(いいえ・はい)
4. 3. で「はい」と答えた人に対して、
それはどんなことですか？(該当するものを丸で囲んで下さい)
(a. 多動、b. 集中力がない、c. 友達と遊べない、d. 集団行動ができない、e. 興奮しやすい、f. 他の児童に暴力を振るう、g. 担任の指示を聞かない、h. こだわりが強い、i. その他_____)
5. 患者様は、担任の先生に十分理解されておりましたか？(はい・いいえ)
6. 中学校に通っていて、患者様は成長したと感じましたか？(はい・いいえ)
(成長したと感じたものを丸で囲んで下さい： a. 運動面、b. 親子関係、c. 友達関係、d. 身辺自立、e. 学習面：_____、f. その他_____)
7. てんかんという病気があることで困っていたことはありましたか？ (いいえ・はい)
8. 7. で「はい」と答えた人に対して、
それはどんなことですか？(該当するものを丸で囲んで下さい)
(a. てんかん発作、b. くすりの副作用、c. 家庭生活、d. 学校生活、e. 担任の先生、f. 福祉的サービス、g. その他)
具体的にお書き下さい
9. 7. で「はい」と答えた人に対して、
そのときに誰かに相談することができましたか？(いいえ・はい：(誰に)_____)

E) 高等学校時代の様子

1. 高等学校は、どのような教育機関に通っていましたか？(該当するものを丸で囲んでください)
(a. 普通高校(昼間)、b. 普通高校(夜間)、c. 養護学校高等部(知的障害)、d. 養護学校高等部(肢体不自由)、e. 養護学校高等部(盲)、f. 養護学校高等部(ろう)、g. 養護学校高等部(病弱)、
h. 在宅、i. その他_____)
2. どの位の頻度で通っていましたか？(該当するものを丸で囲んでください)
(a. 毎日、b. 週に1～2日、c. 隔週に1日、d. 月に1日、e. その他)
3. 教育機関で、何か問題を指摘されたことはありましたか？(いいえ・はい)
4. 3. で「はい」と答えた人に対して、
それはどんなことですか？(該当するものを丸で囲んで下さい)
(a. 多動、b. 集中力がない、c. 友達と遊べない、d. 集団行動ができない、e. 興奮しやすい、
f. 他の児童に暴力を振るう、g. 担任の指示を聞かない、h. こだわりが強い、
i. その他_____)
5. 患者様は、担任の先生に十分理解されておりましたか？(はい・いいえ)
6. 高校に通っていて、患者様は成長したと感じましたか？(はい・いいえ)
(成長したと感じたものを丸で囲んで下さい：a. 運動面、b. 親子関係、c. 友達関係、
d. 身辺自立、e. 学習面：_____、f. その他_____)
7. てんかんという病気があることで困っていたことはありましたか？ (いいえ・はい)
8. 7. で「はい」と答えた人に対して、
それはどんなことですか？(該当するものを丸で囲んで下さい)
(a. てんかん発作、b. くすりの副作用、c. 家庭生活、d. 学校生活、e. 担任の先生、
f. 福祉的サービス、g. その他)
具体的にお書き下さい

[_____]

9. 7. で「はい」と答えた人に対して、
そのときに誰かに相談することができましたか？(いいえ・はい：(誰に)_____)

F) その他

何かございましたら、ご自由にお書き下さい。



御協力有り難うございました。